

EL LEGADO: PLANO ESTRUCTURA

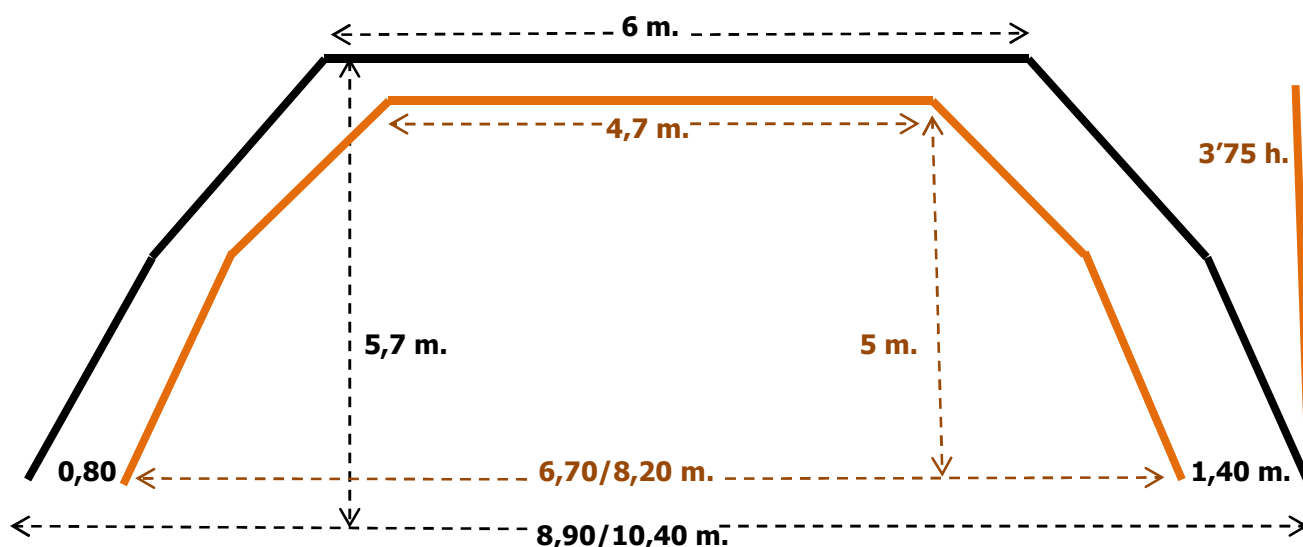

-Estructura de hierro para las escenografías, iluminación y sonido

-Embocadura estándar 6,70 m.

-Embocadura ampliada 8,20 m. para espacios de mayor tamaño

-Estructura y patas para sujeción de cámara negra a la alemana, aportada por la compañía.

-Para embocadura estándar 8,90 m.

-Para embocadura ampliada 10,40 m.

El pasillo que rodea a la estructura se puede ampliar o reducir 25/35 cm.

Si se coloca nuestra cámara negra: 0,25 cm. más a todo alrededor

PATIO DE BUTACAS:

-IDEAL: sin pasillo central –se puede hacer con pasillo central-

-Si es más ancho que la boca de la estructura de hierro: limitar asientos por los laterales

-Limitar aforo a 100/120 espectadores para una correcta visión

NECESIDADES DE SONIDO:

-Integradas en la escenografía y aportadas por la compañía

-Potencia necesaria: 400 w. – 220 v.

NECESIDADES DE ILUMINACIÓN:

-Integradas en la escenografía y aportadas por la compañía

-Potencia necesaria: 3000 w. – 220 v.

EL LEGADO: NECESIDADES DE PERSONAL:

-4 personas para descarga/carga

-2 personas de apoyo al montaje.

-Horarios: depende de la distancia de carga a escenario. Preguntar a la compañía



EL LEGADO: PLANO ESTRUCTURA con GRADAS. 99/97 ASIENTOS

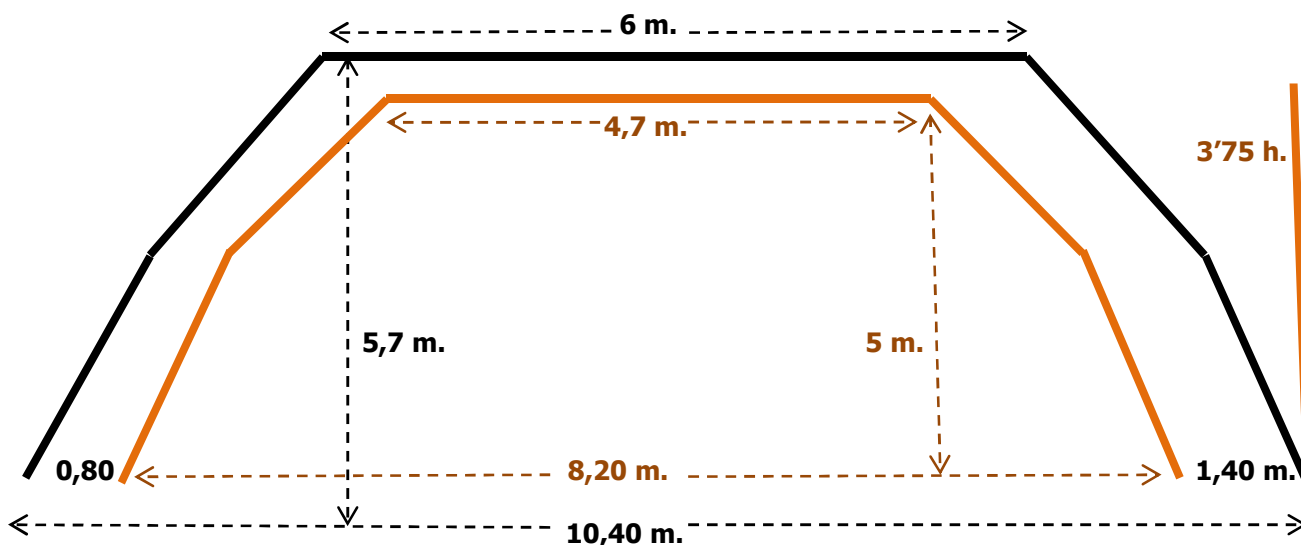

-Estructura de hierro para las escenografías, iluminación y sonido

-Estructura y patas para sujeción de cámara negra a la alemana, aportada por la compañía. El pasillo que rodea a la estructura se puede ampliar o reducir 25/35 cm.

Si se coloca nuestra cámara negra: 0,25 cm. más a todo alrededor

MOQUETA: 20 asientos en cojines

79 ASIENTOS: 9,50 m. ANCHO

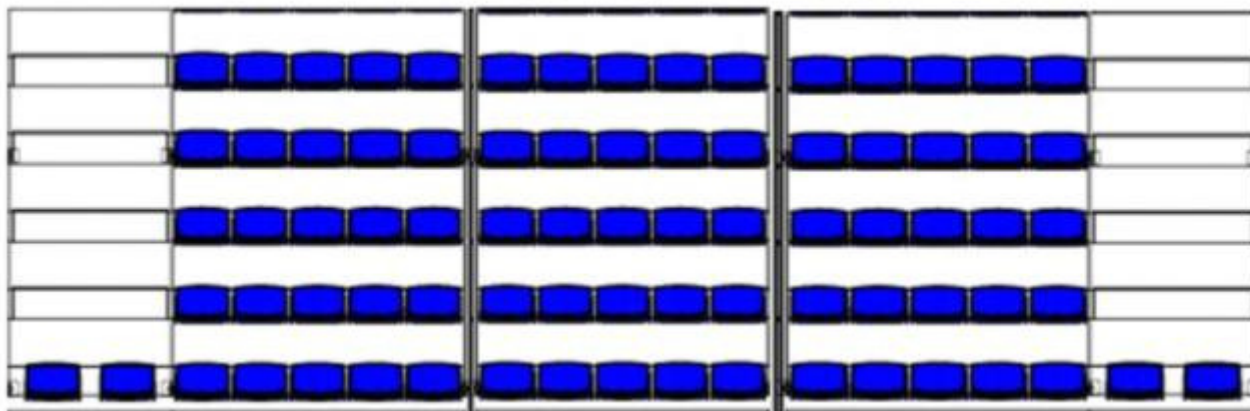

-Las gradas y la moqueta son aportadas por la compañía, en caso de realizarse el espectáculo en un espacio no teatral, dentro de un escenario, etc.

-En espacios reducidos, se puede quitar una escalera (-1,30 m.) y quitar 2 asientos.

-Si la entrada de público es por los laterales o por detrás de las gradas, hay que dejar 1 o 2 pasillos de acceso de 1,10 m.

-Entre la estructura y las gradas dejar un espacio de 2,50/3 m. para paso de público y moqueta.

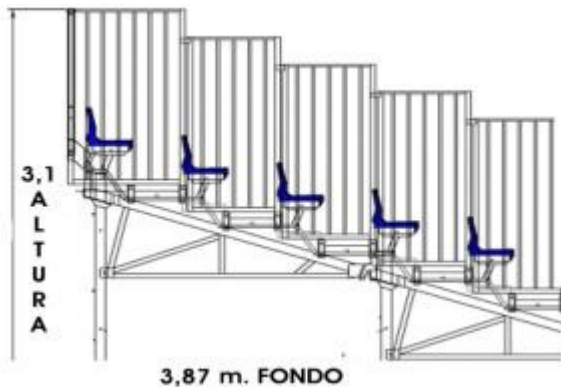

ALZADO LATERAL GRADAS

NECESIDADES DE SONIDO:

- Integradas en la escenografía y aportadas por la compañía
- Potencia necesaria: 400 w. – 220 v.

NECESIDADES DE ILUMINACIÓN:

- Integradas en la escenografía y aportadas por la compañía
- Potencia necesaria: 3000 w. – 220 v.

EL LEGADO: NECESIDADES DE PERSONAL:

- 4 personas para descarga/carga
- 4 personas de apoyo al montaje.
- Horarios: depende de la distancia de carga hasta el espacio. Preguntar a la compañía

EL LEGADO: PLANO ESTRUCTURA con GRADAS. 74/72 ASIENTOS

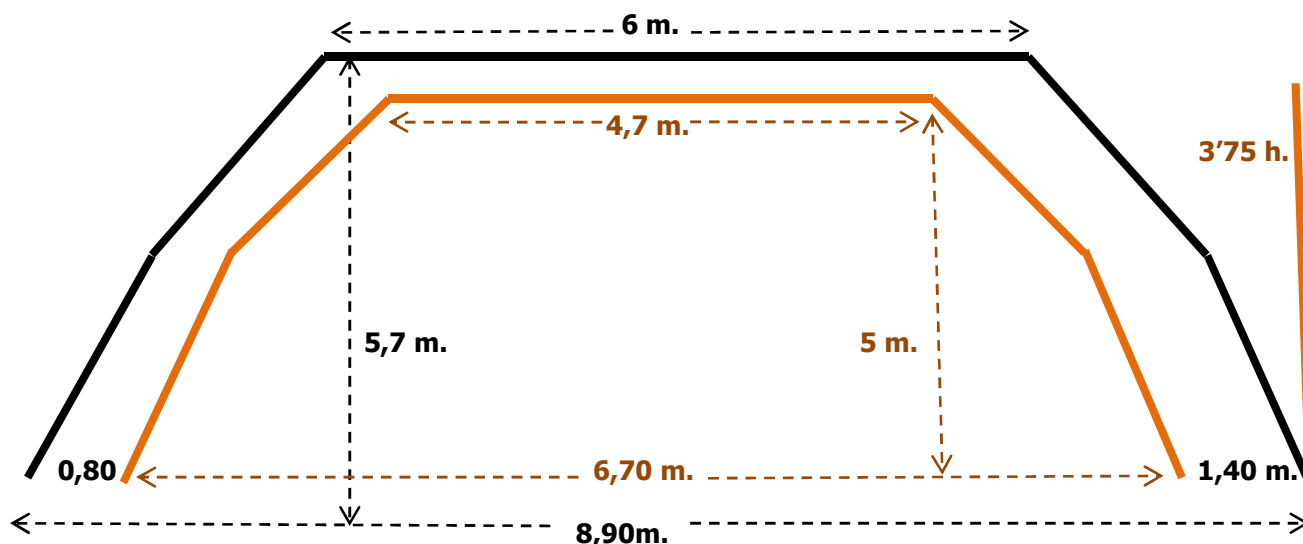

- Estructura de hierro para las escenografías, iluminación y sonido
- Estructura y patas para sujeción de cámara negra a la alemana, aportada por la compañía. El pasillo que rodea a la estructura se puede ampliar o reducir 25/35 cm.

MOQUETA: 20 asientos en cojines

54 Asientos: 7,60 m. ANCHO

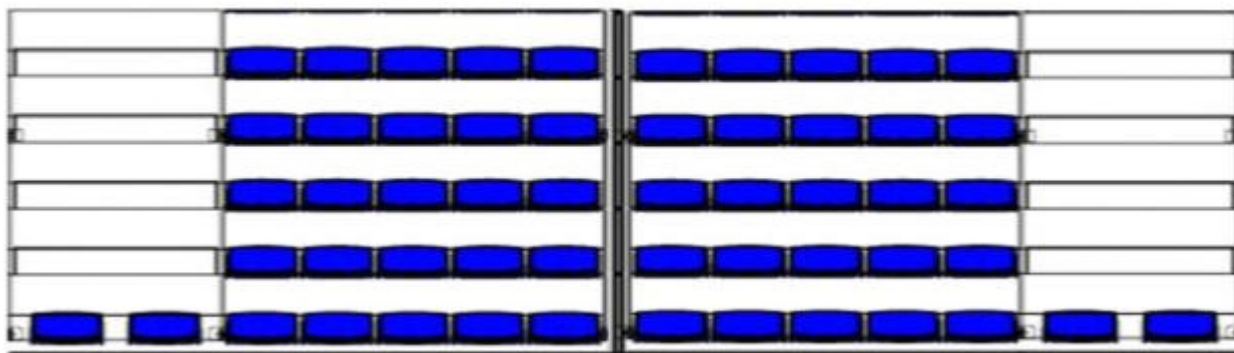

- Las gradas y la moqueta son aportadas por la compañía, en caso de realizarse el espectáculo en un espacio no teatral, dentro de un escenario, etc.
- En espacios reducidos, se puede quitar una escalera (-1,30 m.) y quitar 2 asientos.
- En espacios aún más reducidos, se puede colocar un tramo de 2,50 m. y otro de 1,90 m., con lo cual el ancho total sería de 7 m. o 5,70 m.
- Si la entrada de público es por los laterales o por detrás de las gradas, hay que dejar 1 o 2 pasillos de acceso de 1,10 m.
- Entre la estructura y las gradas dejar un espacio de 2,50/3 m. para paso de público y moqueta.

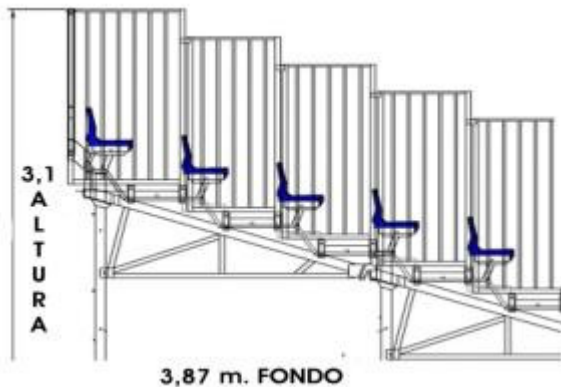

ALZADO LATERAL GRADAS

NECESIDADES DE SONIDO:

- Integradas en la escenografía y aportadas por la compañía
- Potencia necesaria: 400 w. – 220 v.

NECESIDADES DE ILUMINACIÓN:

- Integradas en la escenografía y aportadas por la compañía
- Potencia necesaria: 3000 w. – 220 v.

EL LEGADO: NECESIDADES DE PERSONAL:

- 4 personas para descarga/carga
- 4 personas de apoyo al montaje.
- Horarios: depende de la distancia de carga hasta el espacio. Preguntar a la compañía



Grada vista desde el escenario